

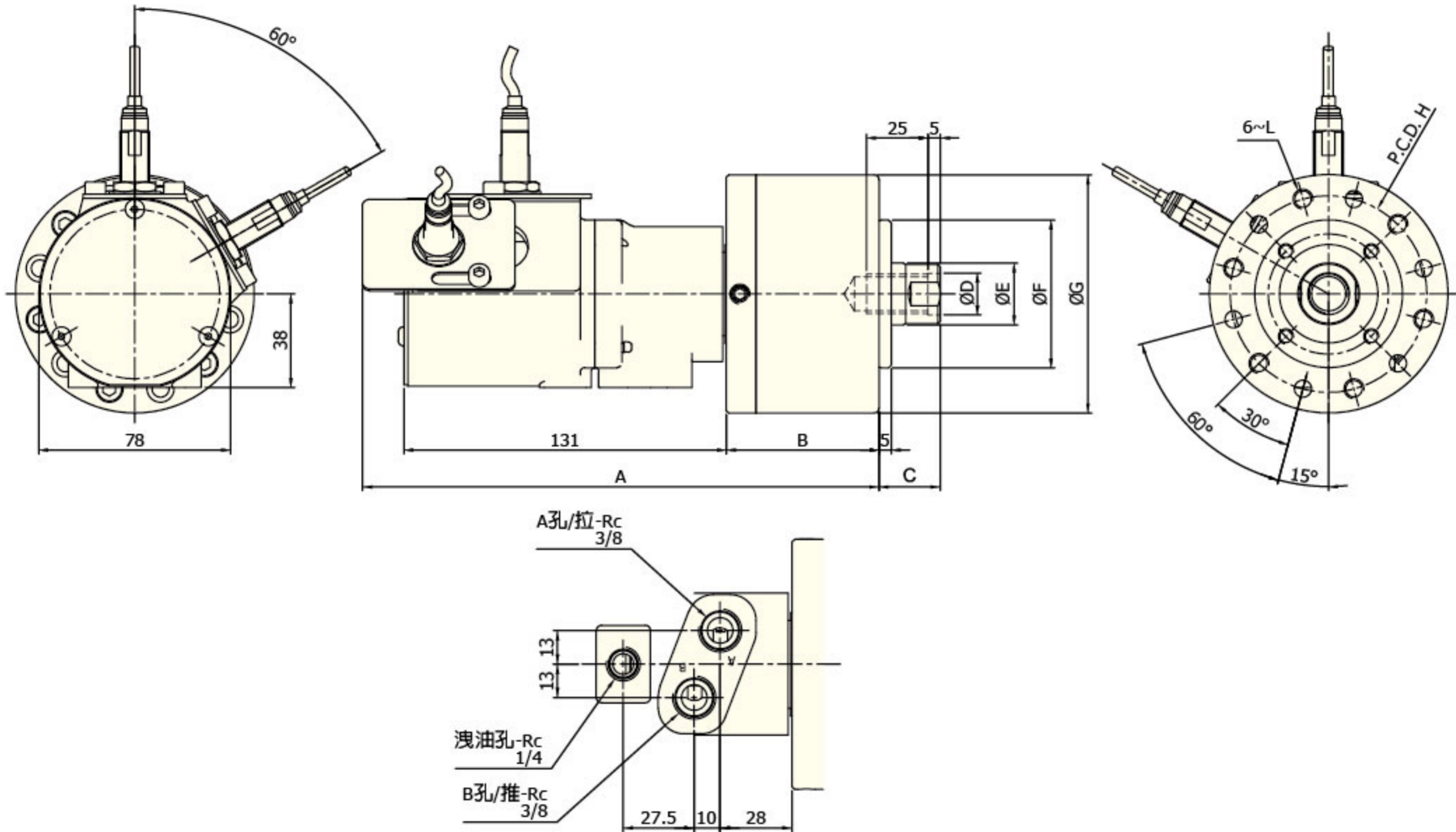

- ◆ 短型，高速，行程控制型迴轉油壓缸
- ◆ For short form, high speed and stroke control.
- ◆ 感應式近接開關，行程調整容易，可確認油壓缸正確作動
- ◆ To ensure safe power chuck operations by conforming movement of the piston in the cylinder.
- ◆ 安裝時可由後端鎖固之
- ◆ Can screw it from the rear end of the cylinder when mounting.
- 洩油孔配管務必單獨接回油壓槽，以避免產生背壓
- The drain port should be independently connected to oil tank to avoid back pressure.



外觀尺寸 Dimensions

型號	外形尺寸		C		D	E	F	G	H	L
	A	B	max.	min.						
CS-6520N	193	62	45	25	M16-P2	25	60	97	80	6~M8-16
CS-6525N	198	67		20						
CS-6530N	203	72		15						
CS-75N	188	57		30	M20-P2.5	30	65	107	90	6~M8-16
CS-7530N	203	72		15						
CS-100N	203	72		25						
CS-125	271	124	51	26	M24-P3	35	110	160	130	6~M12-24

技術規格 Specifications

型號	外形尺寸	活塞面積 (押側) cm ² Eff. piston area	活塞面積 (拉側) cm ² Eff. piston area	最高轉速 (rpm) Max speed	行程 mm Piston stroke	最高使用壓力 MPa Max pressure (kg/cm ²)	I Kg/cm ² Moment of inertia	重量 Kg Weight
CS-6520N	43	32	28.3	6000	20	4.0(40)	0.01	3.2
CS-6525N					25			3.25
CS-6530N					30			3.3
CS-75N					15			3.3
CS-7530N					30			3.4
CS-100N					20			0.04
CS-125	25	0.022	8					